

R1010BT Multimedia Speaker

— Manual —

EN Important safety instruction

- Please read the instructions carefully. Keep it in safe place for future reference.
- Use only accessories approved by the manufacturer.
- Install the instrument properly by following the instructions in the device connection section.
- Using the product in a 0-35°C environment is recommended. Shipping and storing the product in a 0-35°C environment is recommended.
- To reduce the risk of fire and electric shock, do not expose the product to rain or moisture.
- Do not use this product near water. Do not immerge the product into any liquid or have it exposed to dripping or splashing.
- Do not install or use this product near any heat source (e.g. radiator, heater, stove, or other devices that generate heat).
- Do not place any object filled with liquids, such as vases on the product; neither should any open fire, such as lighted candles be placed on the product.
- Do not block any ventilation openings. Do not insert any object into ventilation openings or slots. It may cause fire or electric shock.
- Keep sufficient clearance around the product to maintain good ventilation (minimum 5cm is recommended).
- Do not force a plug into the jack. Before connection, check for blockage in the jack and whether the plug matches the jack and is oriented to the right direction.
- Keep the provided accessories and parts (such as screws) away from children to prevent from being swallowed by mistake.
- Do not open or remove the housing yourself. It may expose you to dangerous voltage or other hazardous risks. Regardless the cause of damage (such as damaged wire or plug, exposure to liquid splash or foreign object falling in, exposure to rain or moisture, product not working or being dropped, etc.), the repair has to be performed by an authorized service professional immediately.
- Before cleaning the product with dry cloth, always turn off the product and disconnect the power plug first.
- Never use strong acid, alkali, gasoline, alcohol, or other chemical solvents to clean the product surface. Use only neutral solvent or clear water for cleaning.
- The product must be used at an altitude of lower than 2000m.

- Excessively loud music may lead to hearing loss. Please keep the volume in a safe range.
- Correct Disposal of this product. This marking indicates that this product should not be disposed with other household wastes throughout the EU. To prevent possible harm to the environment or human health from uncontrolled waste disposal, recycle it responsibly to promote the sustainable reuse of material resources. To return your used device, please use the return and collection systems or contact the retailer where the product was purchased. They can take this product for environmental safe recycling.
- Use only with the cart, stand, tripod, bracket, or table specified by the manufacturer, or sold with the apparatus. When a cart is used, use caution when moving the cart/apparatus combination to avoid injury from tip-over.

Power warning:
1. Place the product near the power outlet for easy use.
2. Before use, make sure that the operating voltage is the same as your local power supply. Correct operating voltage can be found on the product plate.
3. For safety purpose, unplug the product during lightning storms or when unused for extended periods of time.
4. Under normal conditions, the power supply may get hot. Please keep good ventilation in the area and exercise caution.
5. Product nameplate and safety warning labels on the housing or bottom of the product or power adaptor.

This symbol is to alert the user to the presence of un-insulated dangerous voltage within the product's enclosure that may be of sufficient magnitude to constitute a risk of electric shock to persons.

This symbol is to warn the user not to disassemble the enclosure of the product and there is no user-replaceable part inside. Take the product to an authorized service center for repair.

This symbol indicates that the product is for indoor use only.

This symbol indicates that the product is a CLASS II or double insulated electrical device with no earth requirement.

The MAINS plug is used as the disconnect device, the disconnect device shall remain readily operable.

For wireless product:
1. Wireless product may generate shortwave radio frequencies and interfere with the normal use of other electronic devices or medical equipment.
2. Turn off the product when it's disallowed. Do not use the product in medical facilities, on airplane, at gas stations, near automatic gates, automatic fire alarm system or other automated devices.
3. Do not use the product in the vicinity of a pacemaker within a 20cm range. The radio waves may affect the normal operation of the pacemaker or other medical devices.

English

What's In The Box

Box Contents:

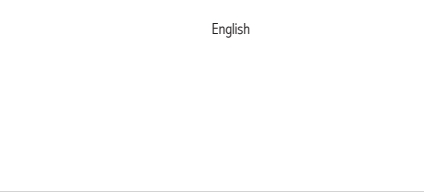

Passive speaker

Active speaker



User manual



3.5mm-RCA audio cable (1.7M)

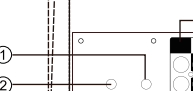

Speaker connecting cable (2.5M)



3.5(F)-RCA audio connecting cable (0.1M)

Note: Images are for illustrative purposes only and may differ from the actual product.

English

Speaker Controls



1. Master volume control/input selection
Press in to navigate between audio sources:
LINE IN→Bluetooth
Note: Press and hold the master volume control dial to disconnect from Bluetooth devices
2. Bass adjustment
3. LINE IN A input port
4. LINE IN B input port
5. Power cord
6. Power switch
7. Wire clip (connect to passive speaker)
8. Indicator
green: LINE IN mode
blue: Bluetooth mode

English

Connection



* This plug type is meant for illustration purpose only.

English

LINE IN input

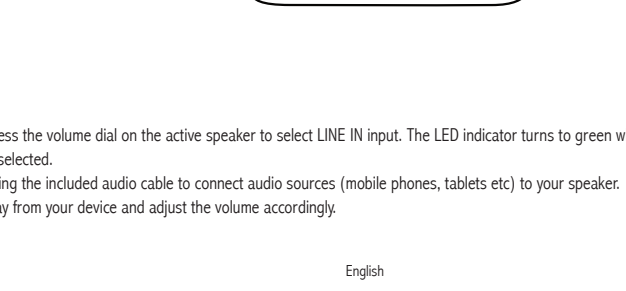

1. Press the volume dial on the active speaker to select LINE IN input. The LED indicator turns to green when the "LINE IN" input is selected.
2. Using the included audio cable to connect audio sources (mobile phones, tablets etc) to your speaker.
3. Play from your device and adjust the volume accordingly.

English

Bluetooth Input

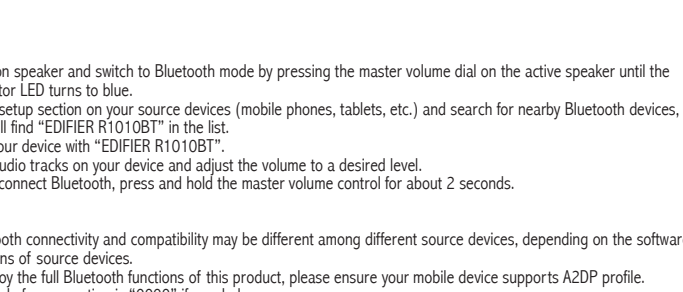

- Pairing
1. Turn on speaker and switch to Bluetooth mode by pressing the master volume dial on the active speaker until the indicator LED turns to blue.
 2. Go to setup section on your source devices (mobile phones, tablets, etc.) and search for nearby Bluetooth devices, you will find "EDIFIER R1010BT" in the list.
 3. Pair your device with "EDIFIER R1010BT".
 4. Play audio tracks on your device and adjust the volume to a desired level.
 5. To disconnect Bluetooth, press and hold the master volume control for about 2 seconds.

Note:
1. Bluetooth connectivity and compatibility may be different among different source devices, depending on the software versions of source devices.
2. To enjoy the full Bluetooth functions of this product, please ensure your mobile device supports A2DP profile.
3. PIN code for connection is "0000" if needed.

Pairs with two Bluetooth devices simultaneously
The speaker is able to connect simultaneously with two different Bluetooth devices to ensure the music never stops. Here is how it works:

1. Pair with first Bluetooth device
2. Now pair with the second Bluetooth device.
You are set. The speaker is connected to both devices at same time allowing you and your friend to select and play music from two devices.

English

Specifications

Power output:	R/L: 12W+12W
Input type:	Dual stereo RCA ports, Bluetooth
Input sensitivity:	Line in A: 600mV±50mV Line in B: 500mV±50mV Bluetooth: 400mFFS±50mFFS
Frequency response:	65Hz-17KHz
Bass driver:	4 inch (106mm)
Treble driver:	∅ 13mm

Declaration for EU
Frequency Band: 2.402GHz ~ 2.480GHz
RF Power Output: ≤ 10 dBm (EIRP)
There is no restriction of use.

English

Troubleshooting

No sound

- Check if the speaker is ON.
- Try to turn up the volume using the volume control.
- Ensure the audio cables are firmly connected and the input is set correctly on the speakers.
- Check if there is a signal output from the audio source.

Cannot connect via Bluetooth

- Make sure the speaker is switched to Bluetooth input. If it is in other audio input modes, Bluetooth will not connect. Disconnect from any Bluetooth device by pressing and holding the volume dial in Bluetooth mode, then try again.
- Effective Bluetooth transmission range is 10 meters; please ensure that operation is within the range.
- Try another Bluetooth device for connection.

The R1010BT does not turn on

- Check if main power is connected, or if the wall outlet is switched on.

Noise coming from speakers

- EDIFIER speakers generate little noise, while the background noise of some audio devices are too high. Please unplug audio cables and turn the volume up, if no sound can be heard at 1 meter away from the speaker, then there is no problem with this product.

To learn more about EDIFIER, please visit www.edifier.com
For EDIFIER warranty queries, please visit the relevant country page on www.edifier.com and review the section titled Warranty Terms.

USA and Canada: service@edifier.ca
South America: Please visit www.edifier.com (English) or www.edifierla.com (Spanish/Portuguese) for local contact information.

English

For more information, please visit our website:



@Ediferglobal @Edifier_Global @Edifier_Global

Model: EDF100047

Edifier International Limited
P.O. Box 6264
General Post Office
Hong Kong

Tel: +852 2522 6989
Fax: +852 2522 1989
www.edifier.com

© 2022 Edifier International Limited. All rights reserved.
Printed in China

NOTICE:
For the need of technical improvement and system upgrade, information contained herein may be subject to change from time to time without prior notice.
Products of EDIFIER will be customized for different applications. Pictures and illustrations shown on this manual may be slightly different from actual product. If any difference is found, the actual product prevails.

FR Consignes de sécurité importantes

- Lisez toutes ces instructions avec attention. Conservez-les avec soin pour référence future.
- N'utilisez que les pièces et accessoires certifiés par le fabricant.
- Installez le produit correctement en suivant les instructions données dans la section concernant la connexion du dispositif.
- Le produit est conçu pour une utilisation en environnement de température situé entre 0 et 35°C. Il est recommandé de transporter et de stocker le produit sous une température comprise entre 0 et 35°C.
- Pour réduire le risque d'incendie ou d'électrocution, ne pas exposer le produit à la pluie ou à l'humidité.
- Ne pas utiliser cet appareil à proximité de l'eau. Ne pas immerger le produit dans l'eau ni l'exposer à des éclaboussures ou à des égouttements.
- Ne pas installer ni utiliser ce produit à proximité d'une source de chaleur (par ex. un radiateur, un chauffe-eau, un four ou tout autre appareil produisant de la chaleur).
- Ne pas poser d'objet rempli d'eau, comme un vase sur le produit. Ne pas y déposer de source de flamme nue, comme une bougie.
- Ne pas obstruer les ouvertures d'aération. Ne pas insérer d'objet dans une ouverture de l'appareil. Ceci pourrait entraîner des incendies ou des électrocutions.
- Veillez à conserver un espace libre sur tout le pourtour de l'appareil pour garantir une aération correcte (un espace de 5 centimètres est recommandé).
- Ne jamais forcer pour insérer une prise. Avant de brancher un câble, assurez-vous que le port sur l'appareil est libre de toute obstruction et que la prise correspond bien au type de port.
- Conservez les accessoires et les pièces (comme les vis) hors de portée des enfants, pour éviter qu'ils ne les avalent.
- Ne jamais ouvrir ni retirer le boîtier de l'appareil. L'ouverture ou le retrait du boîtier peut vous exposer à des tensions dangereuses et d'autres dangers. Quelle que soit la cause du dommage (un câble ou une prise endommagée, la mise en contact avec de l'eau, la pluie ou de l'humidité, une chute ou une défaillance de source inconnue), toute réparation doit être effectuée aussitôt que possible, par le personnel agréé.
- Avant de nettoyer le produit avec un tissu sec, toujours éteindre le produit et débrancher d'abord la fiche électrique.
- Ne jamais utiliser d'acide puissant, de produits alcalis, d'essence, d'alcool ou un autre dissolvant chimique pour nettoyer la surface. Utilisez uniquement un dissolvant neutre ou de l'eau claire pour le nettoyage.
- Le produit est conçu pour être utilisé à une altitude de moins de 2000 mètres.



L'écoute de musique à volume extrême de manière prolongée peut affecter l'audition de l'utilisateur. Veillez à régler le volume à un niveau adéquat.



Élimination correcte de ce produit. Ce symbole indique qu'en Europe, ce produit ne doit pas être éliminé avec les autres déchets ménagers. Recyclez-le de manière responsable pour promouvoir la réutilisation durable des ressources matérielles et éviter tout risque pour l'environnement ou la santé résultant d'une élimination non contrôlée des déchets. Pour retourner le produit usagé, utilisez les points de retour et de collecte ou contactez le vendeur du produit qui peut prendre en charge ce produit pour un recyclage respectueux de l'environnement.



N'utiliser qu'avec le panier, le support, le trépied, le crochet ou la table stipulés par le fabricant ou vendus avec l'appareil. Faire attention lors du déplacement d'un panier/appareil combiné afin d'éviter des blessures en cas de renversement si un panier est utilisé.

Avertissement sur l'alimentation électrique:

1. Placez le produit à proximité de la prise électrique pour une utilisation facile.
2. Avant utilisation, assurez-vous que le voltage délivré par la prise murale soit bien compatible avec le produit. Vous pouvez consulter les informations de voltage sur l'étiquette présente sur le produit.
3. Pour des raisons de sécurité, débranchez l'appareil pendant les orages ou lors des périodes d'inutilisation prolongées.
4. L'alimentation peut chauffer en cours d'utilisation normale. Veillez à ce que le lieu d'utilisation soit correctement ventilé et surveillez le produit.
5. L'étiquette du nom du produit et les étiquettes de sécurité sont situées sur le boîtier, sous le produit ou sur l'adaptateur secteur.



Ce symbole indique à l'utilisateur la présence de voltage dangereux non isolé à l'intérieur de l'appareil, qui pourrait être suffisant pour constituer un risque d'électrocution.



Ce symbole est présent pour indiquer que le produit ne doit pas être ouvert et qu'il ne contient aucun composant remplaçable par l'utilisateur. En cas de besoin de réparation, apportez le produit au centre de service agréé.



Ce symbole indique que le produit doit être utilisé uniquement en intérieur.



Ce symbole indique que le produit est de CLASSE II, autrement dit à double isolation électrique et qu'il ne nécessite donc pas de mise à la terre.

Lors de l'utilisation d'une prise au RESEAU ELECTRIQUE ou d'un coupleur comme dispositif de déconnexion ; ce dernier sera maintenu opérationnel.

Les produits sans fils:

1. Les produits sans fils peuvent émettre des fréquences radio susceptibles d'interférer avec le bon fonctionnement normal des appareils électroniques et des équipements médicaux.
2. Éteignez le produit lorsque cela est requis. Ne pas utiliser le produit dans des centres médicaux, à bord d'un avion, dans les stations-service, à proximité d'un portail automatique, d'une alarme incendie ou de tout autre appareil automatisé.
3. Ne pas approcher le produit à moins de 20 centimètres d'un stimulateur cardiaque. Les ondes radio peuvent interférer avec le fonctionnement normal du stimulateur ou d'autres équipements médicaux.

Français

Contenu du produit

Contenu du produit:

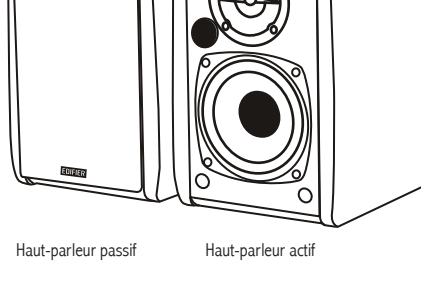

Haut-parleur passif

Haut-parleur actif



Mode d'emploi

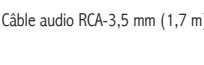

Câble audio RCA-3,5 mm (1,7 m)

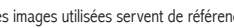

Câble de branchement de haut-parleur (2,5 m)

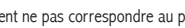

Câble de branchement audio de 3,5(F) - RCA (0,1 m)

Remarque: Les images utilisées servent de référence uniquement, et peuvent ne pas correspondre au produit.

Français

Commandes de l'enceinte

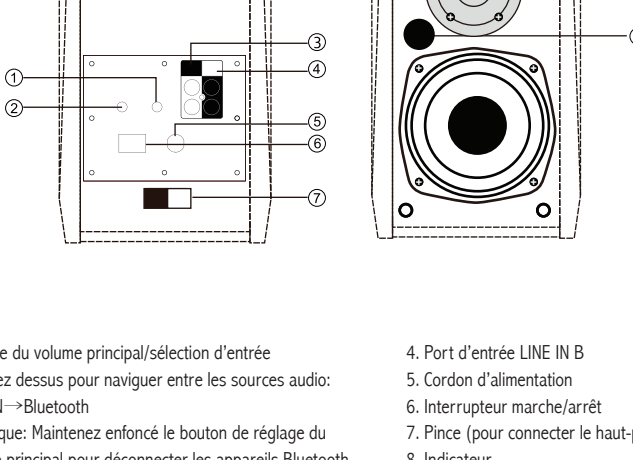

1. Réglage du volume principal/sélection d'entrée
Appuyez dessus pour naviguer entre les sources audio:
LINE IN → Bluetooth
Remarque: Maintenez enfoncé le bouton de réglage du volume principal pour déconnecter les appareils Bluetooth
2. Réglage des basses
3. Port d'entrée LINE IN A
4. Port d'entrée LINE IN B
5. Cordon d'alimentation
6. Interrupteur marche/arrêt
7. Pince (pour connecter le haut-parleur passif)
8. Indicateur
vert: mode LINE IN
bleu: Mode Bluetooth

Français

Connexion

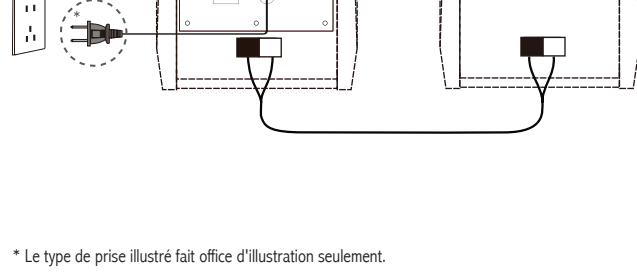

* Le type de prise illustré fait office d'illustration seulement.

Français

Entrée LINE IN

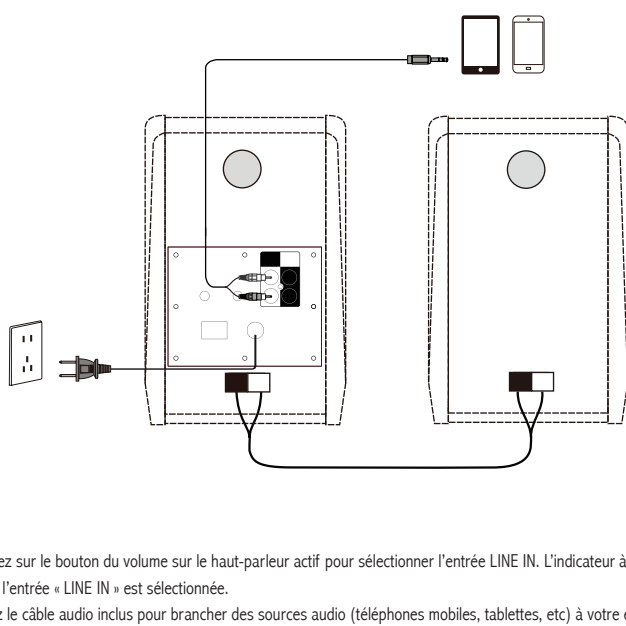

1. Appuyez sur le bouton du volume sur le haut-parleur actif pour sélectionner l'entrée LINE IN. L'indicateur à LED devient vert quand l'entrée « LINE IN » est sélectionnée.
2. Utilisez le câble audio inclus pour brancher des sources audio (téléphones mobiles, tablettes, etc.) à votre enceinte.
3. Lisez à partir de votre appareil et réglez le volume en conséquence.

Français

Entrée Bluetooth

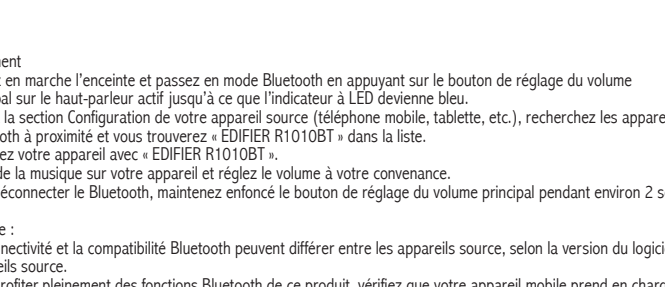

1. Appariement
Mettez en mode l'enceinte et passez en mode Bluetooth en appuyant sur le bouton de réglage du volume principal sur le haut-parleur actif jusqu'à ce que l'indicateur à LED devienne bleu.
2. Allez à la section Configuration de votre appareil source (téléphone mobile, tablette, etc.), recherchez les appareils Bluetooth à proximité et vous trouverez « EDIFIER R1010BT » dans la liste.
3. Appariez votre appareil avec « EDIFIER R1010BT ».
4. Lisez de la musique sur votre appareil et réglez le volume à votre convenance.
5. Pour déconnecter le Bluetooth, maintenez enfoncé le bouton de réglage du volume principal pendant environ 2 secondes.

Remarque :

1. La connectivité et la compatibilité Bluetooth peuvent différer entre les appareils source, selon la version du logiciel des appareils source.
2. Pour profiter pleinement des fonctionnalités de ce produit, vérifiez que votre appareil mobile prend en charge le profil A2DP.
3. Le code PIN pour la connexion est « 0000 » si nécessaire.

S'apparie avec deux appareils Bluetooth simultanément

L'enceinte est capable de se connecter simultanément avec deux appareils Bluetooth différents pour s'assurer que la musique ne s'arrête jamais. Voici comment cela fonctionne :

1. Appariez-le d'abord à l'appareil Bluetooth.
2. Ensuite, appariez-le avec le deuxième appareil Bluetooth.
- Vous avez terminé. L'enceinte est connectée aux deux appareils en même temps, ce qui vous permet à vos amis et de vous-même de sélectionner et de lire de la musique à partir des deux appareils.

Français

Caractéristiques techniques

Puissance de sortie:	D/G: 12W+12W
Type d'entrée:	Double port RCA stéréo, Bluetooth
Sensibilité d'entrée:	Entrée de ligne A: 600mV±50mV Entrée de ligne B: 500mV±50mV Bluetooth: 400mFFS±50mFFS
Réponse en fréquence:	65Hz-17KHz
Caisson de basses:	4 pouces (106mm)
Haut-parleur d'aiguës:	∅ 13mm

Déclaration pour l'UE

Bande de Fréquence: 2.402GHz ~ 2.480GHz

Puissance de Sortie RF: < 10 dBm (EIRP)

Il n'y a aucune restriction d'utilisation.

Français

Dépannage

Pas de son

- Vérifiez que le haut-parleur est allumé.
- Essayez de monter le volume en utilisant le réglage de bouton de volume.
- Vérifiez que les câbles audio sont bien connectés et que l'entrée est correctement réglée sur les haut-parleurs.
- Vérifiez s'il y a une sortie de signal provenant de la source audio.

Connexion par Bluetooth impossible

- Veillez à ce que la fonction Bluetooth soit activée et compatible avec vos appareils Bluetooth. Déconnectez de tous les appareils Bluetooth en maintenant le bouton du volume enfoncé en mode Bluetooth, puis ré-essayez d'apparier.
- La distance de transmission effective Bluetooth est de 10 mètres, veillez à ce que l'appareil est à portée.
- Essayez de connecter un autre appareil Bluetooth.

Impossible de démarrer le R1010BT

- Vérifiez si l'alimentation principale est connectée ou si la prise secteur est active.

Bruit provenant des haut-parleurs

- Les haut-parleurs d'EDIFIER émettent peu de bruit, tandis que le bruit de fond de certains dispositifs audio est trop élevé. Veuillez débrancher les câbles audios et augmentez le volume. Si vous ne pouvez pas entendre les haut-parleurs en vous tenant à 1 mètre d'eux, alors il y a un problème avec ce produit.

Pour en savoir plus sur EDIFIER, visitez www.edifier.com

Pour des demandes relatives à la garantie d'EDIFIER, visitez la page pour votre pays sur www.edifier.com et lisez la section intitulée Modalités de garantie.

États-Unis et Canada: service@edifier.ca

Amérique du Sud: Visitez www.edifier.com (anglais) ou www.edifierla.com (espagnol/portugais) pour les coordonnées locales.

Français

Pour plus d'informations, consultez notre site web:

www.edifier.com



@Ediferglobal



@Edifier_Global



@Edifier_Global

Modèle: EDF100047

Edifier International Limited

P.O. Box 6264

General Post Office

Hong Kong

Tél.: +852 2522 6989

Fax: +852 2522 1989

www.edifier.com

© 2022 Edifier International Limited. Tous droits réservés.

Imprimé en China

AVIS:

Pour les besoins du progrès technique et la mise à niveau du système, les informations contenues dans ce document peuvent être sujettes à changements à tout moment sans préavis.

Les produits d'EDIFIER seront modifiés pour certaines applications. Les photos, illustrations et spécifications montrées ici peuvent être légèrement différentes du produit réel. Si aucune différence n'est trouvée, le produit réel prévaut.

ES Importantes instrucciones sobre seguridad

- Lea atentamente las instrucciones. Consérvelas en un lugar seguro como referencia en el futuro.
- Utilice únicamente accesorios aprobados por el fabricante.
- Instale correctamente el instrumento siguiendo las instrucciones en la sección de conexión del dispositivo.
- Se recomienda usar el producto en un entorno de 0-35°C. Se recomienda el transporte y almacenamiento del producto en un entorno de 0-35°C.
- Para reducir el riesgo de incendio o electrocución, no exponer el producto a la lluvia ni la humedad.
- No use este producto cerca del agua. No sumerja el producto en ningún líquido ni lo exponga a goteo ni salpicaduras.
- No instale ni use este producto cerca de fuentes de calor (como radiadores, estufas, fogones u otros dispositivos que generen calor).
- No ponga objetos llenos de líquido, como jarrones, sobre el producto, ni coloque llama abierta, como velas encendidas, sobre el producto.
- No obstruya los orificios de ventilación. No introduzca ningún objeto en las ranuras u orificios de ventilación.
- Puede causar incendio o electrocución. Mantenga un espacio suficiente alrededor del producto para proporcionar una buena ventilación (se recomienda un mínimo de 5 cm).
- No fuerce el conector en la toma. Antes de conectar, compruebe si existen obstrucciones en la toma y si el conector coincide con ella y está orientada correctamente.
- Mantenga los accesorios y piezas (como los tornillos) alejados de los niños para evitar que los traguen accidentalmente.
- No abra ni retire la carcasa usted mismo. Podría exponerse a tensión peligrosa u otros riesgos. Indistintamente de la causa de los daños (como un cable o conector dañado, exposición a salpicaduras, entrada de objetos extraños, exposición a la lluvia o la humedad, producto inoperativo o caída, etc.), la reparación debe ser realizada por un profesional de servicio autorizado de inmediato.
- Antes de limpiar el producto con una gamuza seca, apáguelo y desconecte el enchufe.
- No use nunca ácidos fuertes, alcaloides, gasolina, alcohol ni otros disolventes químicos para limpiar la superficie del producto. Utilice solamente un solvente neutro o agua limpia para limpiar.
- El producto debe usarse a una altitud inferior a 2000 m.



La música excesivamente alta puede provocar pérdida de audición. Mantenga el volumen en una gama segura.



Elimine este producto adecuadamente. No deseche el producto con residuos domésticos. Para evitar que la eliminación incontrolada de residuos contamine el entorno natural o dañe la salud humana, es necesario un reciclaje adecuado de este producto. Para garantizar el reciclaje de los recursos, deseche el producto en sus instalaciones de reciclaje locales o centros de recogida designados, o contacte con su vendedor local para obtener información.



Utilice sólo con el carrito, el estante, el trípode, el soporte o con la mesa especificados por el fabricante, o vendidos con el aparato. Cuando se utiliza un carrito, tenga precaución al mover la combinación carrito/aparato para evitar daños por vuelco.

Advertencia de alimentación:

1. Coloque el producto cerca de la toma de corriente de manera que se pueda manejar fácilmente.
2. Antes del uso, asegúrese de que la tensión operativa sea idéntica a su alimentación local. Puede encontrar la tensión operativa correcta en la placa del producto.
3. Por motivos de seguridad, desconecte el producto durante tormentas o cuando no lo vaya a usar durante un tiempo prolongado.
4. En condiciones normales la alimentación puede calentarse. Mantenga una buena ventilación en la zona y tenga cuidado.
5. Placa identificadora y etiquetas de advertencias de seguridad en el chasis o la parte inferior del producto o adaptador de alimentación.



Este símbolo advierte al usuario de la presencia de tensión peligrosa no aislada en el interior de la carcasa del producto que puede tener la magnitud suficiente para constituir un riesgo de electrocución a personas.



Este símbolo advierte al usuario que no desmonte la carcasa del producto, y que no existen piezas sustituibles por el usuario en su interior. Lleve el producto a un centro de servicio autorizado para su reparación.



Este símbolo indica que el producto solamente ha sido diseñado para uso en interiores.



Este símbolo indica que el producto es un dispositivo eléctrico de CLASE II o doble aislamiento sin necesidad de conexión a tierra.

El enchufe de la RED o el adaptador del aparato se utiliza como dispositivo de desconexión, el dispositivo de desconexión quedará fácilmente operativo.

Producto inalámbrico:

1. Un producto inalámbrico puede generar frecuencias de radio de onda corta e interferir con el uso normal de otros dispositivos electrónicos o equipamiento médico.
2. Apague el producto si está prohibido. No use el producto en instalaciones médicas, aviones, gasolineras, cerca de puertas automáticas, sistemas de alarma contra incendios automáticos u otros dispositivos automatizados.
3. No use el producto cerca de marcapasos, a menos de 20 cm. Las ondas de radio pueden afectar al funcionamiento normal del marcapasos u otros dispositivos médicos.

Español

Contenido de la caja

Contenido de la caja:

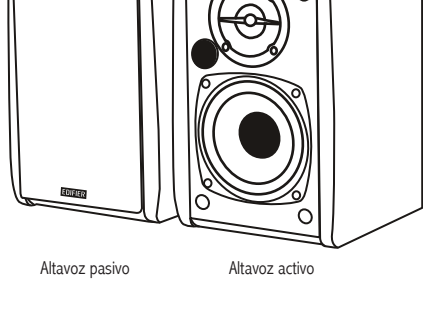

Altavoz pasivo

Altavoz activo



Manual de usuario

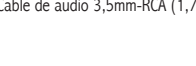

Cable de audio 3,5mm-RCA (1,7m)

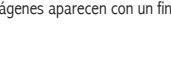

Cable para la conexión de los altavoces (2,5m)

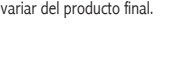

Cable de audio 3,5 (H) RCA (0,1m)

Nota: Las imágenes aparecen con un fin meramente ilustrativo y pueden variar del producto final.

Español

Controles del altavoz

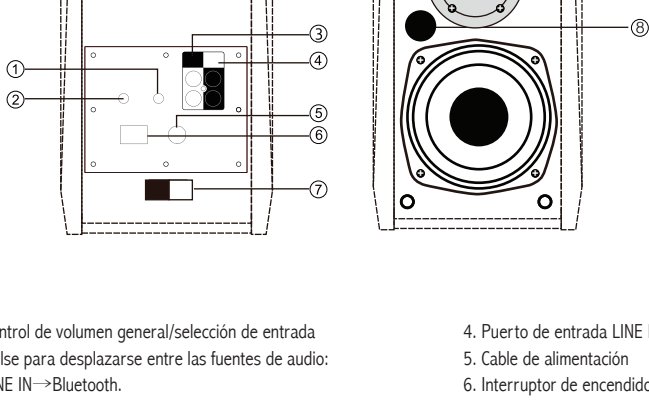

1. Control de volumen general/selección de entrada
Pulse para desplazar entre las fuentes de audio:
LINE IN → Bluetooth.
Nota: Pulse y mantenga pulsado el selector de control de volumen general para desconectar el dispositivo Bluetooth.
2. Ajuste de bajos
3. Puerto de entrada LINE IN A
4. Puerto de entrada LINE IN B
5. Cable de alimentación
6. Interruptor de encendido
7. Clip de cable (conectar al altavoz pasivo)
8. Indicador
verde: modo LINE IN
azul: modo Bluetooth

Español

Conexión

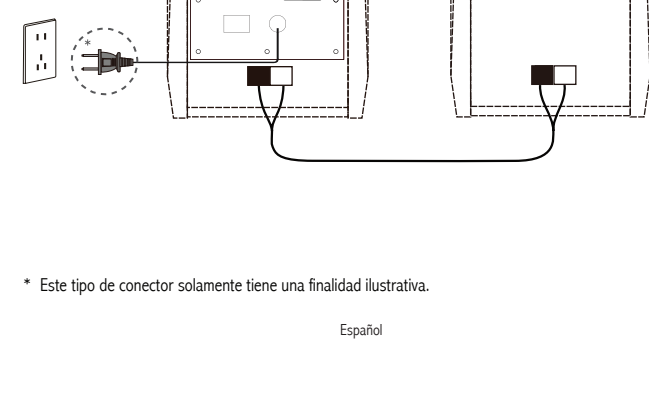

* Este tipo de conector solamente tiene una finalidad ilustrativa.

Español

Entrada LINE IN

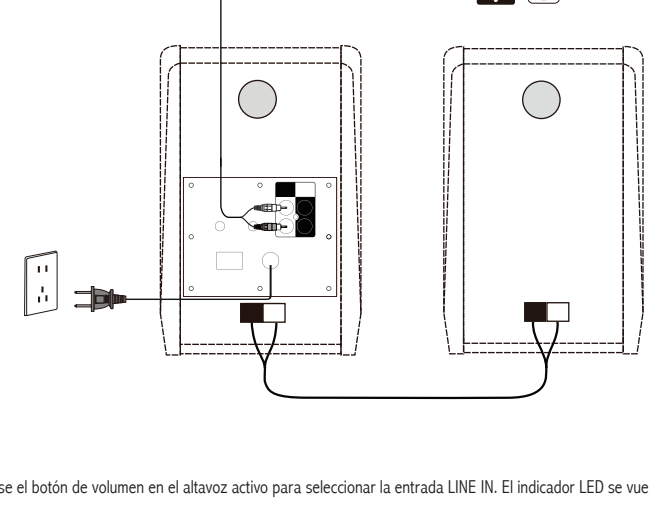

1. Pulse el botón de volumen en el altavoz activo para seleccionar la entrada LINE IN. El indicador LED se vuelve verde cuando se selecciona la entrada "LINE IN".
2. Utilice el cable de audio que se incluye para conectar la fuente de audio (teléfono móvil, tablet, etc.) con el altavoz.
3. Enciéndalo desde su dispositivo y ajuste el volumen.

Español

Entrada Bluetooth

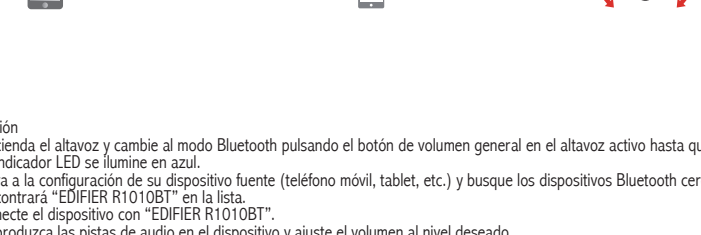

1. Encienda el altavoz y cambie al modo Bluetooth pulsando el botón de volumen general en el altavoz activo hasta que el indicador LED se ilumine en azul.
2. Vaya a la configuración de su dispositivo fuente (teléfono móvil, tablet, etc.) y busque los dispositivos Bluetooth cercanos, encontrará "EDIFIER R1010BT" en la lista.
3. Conecte el dispositivo con "EDIFIER R1010BT".
4. Reproduzca las pistas de audio en el dispositivo y ajuste el volumen al nivel deseado.
5. Para desconectar el Bluetooth, mantenga pulsado el control de volumen general durante 2 segundos.

Nota:

1. La compatibilidad y la conectividad Bluetooth puede variar entre dispositivos fuente diferentes, ya que depende de las versiones de software de los dispositivos fuente.

2. Para disfrutar de todas las funciones Bluetooth de este producto, asegúrese de que el dispositivo móvil admite el perfil A2DP.

3. Si necesita el código PIN para conectarse, introduzca "0000".

Se sincroniza con dos dispositivos Bluetooth simultáneamente

El altavoz puede conectarse simultáneamente con dos dispositivos Bluetooth diferentes para que la música nunca se detenga. El funcionamiento es el siguiente:

1. Sincronice con el primer dispositivo Bluetooth.
2. A continuación, sincronice con el segundo dispositivo Bluetooth.

Ya está configurado. El altavoz está conectado a dos dispositivos al mismo tiempo, lo que permite que usted y un amigo puedan seleccionar y reproducir música de dos dispositivos distintos.

Español

Especificaciones

Potencia de salida:	R/L: 12W+12W
Tipo de entrada:	Puertos estéreos RCA duales, Bluetooth
Sensibilidad de entrada:	Line in A: 600mV±50mV Line in B: 500mV±50mV Bluetooth: 400mFFS±50mFFS
Respuesta de frecuencia:	65Hz-17KHz
Controlador de bajos:	4 pulgadas (106mm)
Controlador de agudos:	Φ 13mm

Declaración para la UE

Banda de Frecuencia: 2.402GHz ~ 2.480GHz

RF Potencia de Salida: ≤ 10 dBm (EIRP)

No hay restricciones de uso.

Español

Resolución de problemas

No hay sonido

- Compruebe que el altavoz esté activado.
- Intente subir el volumen con el botón de control de volumen.
- Asegúrese de que los cables de audio están correctamente conectados y la entrada a los altavoces está ajustada.
- Compruebe si hay señal de salida de la fuente de audio.

No se puede conectar a través de Bluetooth

- Asegúrese de que la funcionalidad Bluetooth esté activa y sea compatible en su dispositivo Bluetooth. Desconecte de cualquier dispositivo Bluetooth presionando y manteniendo el dial de volumen en modo Bluetooth e intente conectar de nuevo.
- El alcance de transmisión de Bluetooth es de 10 metros, por favor, asegúrese de que está dentro de esa distancia.
- Pruebe la conexión con otro dispositivo Bluetooth.

El R1010BT no se enciende

- Compruebe si el enchufe está conectado a la toma de corriente o si hay corriente.

Ruido procedente de los altavoces

- Los altavoces EDIFIER generan el menor ruido posible, mientras que otros dispositivos de audio emiten demasiado ruido de fondo. Desconecte los cables de audio y suba el volumen, si no se oye ningún sonido a un metro de distancia del altavoz, el aparato funciona correctamente.

Si quiere saber más sobre EDIFIER, visite www.edifier.com.

Para consultas sobre la garantía EDIFIER, por favor, seleccione la página del país correspondiente en www.edifier.com y revise la sección Condiciones de la garantía.

EE.UU. y Canadá: service@edifier.ca

América del Sur: por favor, visite www.edifier.com (inglés) o www.edifieria.com (español/portugués) para obtener información de contacto local.

Español

Para más información, visite nuestro sitio web:

www.edifier.com



@Ediferglobal



@Edifier_Global



@Edifier_Global

Modelo: EDF100047

Edifier International Limited

P.O. Box 6264

General Post Office

Hong Kong

Tel: +852 2522 6989

Fax: +852 2522 1989

www.edifier.com

© 2022 Edifier International Limited. Todos los derechos reservados.

Impreso en China

NOTIFICACIÓN:

Debido a la necesidad de mejorar técnicas y actualizaciones del sistema, la información aquí contenida puede estar sujeta a cambios ocasionales sin previo aviso.

Los productos EDIFIER se personalizan para distintas aplicaciones. Las imágenes e ilustraciones mostradas en este manual pueden ser ligeramente distintas del producto real. Si se encuentra alguna diferencia, prevalece el producto real.

DE Wichtige sicherheitshinweise

- Bitte lesen Sie diese Anweisungen sorgfältig. Die Anleitung an einem sicheren Ort zum Nachschlagen aufbewahren.
- Verwenden Sie nur vom Hersteller zugelassenes Zubehör.
- Installieren Sie das Gerät ordnungsgemäß entsprechend den Anweisungen im Abschnitt Geräteanschluss.
- Es wird empfohlen, das Produkt in einer Umgebung mit 0-35°C zu verwenden. Der Versand und die Lagerung des Produkts in einer Umgebung von 0-35°C wird empfohlen.
- Um die Gefahr von Feuer oder Stromschlag zu vermeiden, setzen Sie dieses Produkt weder Regen noch Feuchtigkeit aus.
- Dieses Produkt nicht in der Nähe von Wasser setzen. Das Produkt nicht in Flüssigkeiten tauchen oder es Tropf- oder Spritzwasser aussetzen.
- Dieses Produkt nicht in der Nähe einer Wärmequelle installieren oder verwenden (z.B. Heizkörper, Heizung, Herd oder andere Geräte, die Hitze entwickeln).
- Keine mit Flüssigkeit gefüllten Objekte, wie Vasen, auf dem Produkt abstellen; noch sollten Feuerquellen, wie brennende Kerzen, darauf abgestellt werden.
- Blockieren Sie keine Lüftungsöffnungen. Stecken Sie keine Gegenstände in die Lüftungsöffnungen oder Schlitze. Dies kann zu einem Brand oder elektrischem Schlag führen.
- Ausreichend Abstand um das Produkt herum lassen, um eine ausreichende Belüftung zu ermöglichen (mindestens 5 cm empfohlen).
- Keinen Stecker gewaltsam in die Buchse einführen. Vor dem Anschluss prüfen, ob Blockaden in der Buchse vorliegen und ob der Stecker zur Buchse passt und in die richtige Richtung weist.
- Bewahren Sie das mitgelieferte Zubehör und die Einzelteile (z.B. Schrauben) von Kindern entfernt auf, um zu verhindern, dass diese versehentlich verschluckt werden.
- Das Gehäuse nicht selbst öffnen oder entfernen. Andernfalls können Sie gefährlichen Spannungen oder anderen Gefahren ausgesetzt sein. Unabhängig von der Ursache der Schäden (wie beispielsweise beschädigte Kabel oder Stecker, Berührung durch Flüssigkeitsspritzer oder fallende Fremdkörper, Regen oder Feuchtigkeit, Produkt funktioniert nicht oder wird fallen gelassen etc.) muss die Reparatur durch einen autorisierten Reparaturdienst erfolgen.
- Vor Reinigung des Produkts mit einem trockenen Tuch, schalten Sie das Produkt immer ab und ziehen Sie zuerst den Stromstecker.
- Verwenden Sie niemals eine starke Säure, Alkali, Benzin, Alkohol oder eine andere Chemikalie, um die Produktoberfläche zu reinigen. Verwenden Sie ein neutrales Lösungsmittel oder sauberes Wasser für die Reinigung.
- Das Produkt darf nicht in einer Höhenlage in Betrieb genommen werden, die mehr als 2000 m beträgt.



Übermäßig laute Musik kann zu Gehörschäden führen. Bitte halten Sie die Lautstärke in einem sicheren Bereich.



Richtige Entsorgung dieses Produkts. Dieses Zeichen zeigt an, dass dieses Produkt in der gesamten EU nicht mit dem übrigen Hausmüll entsorgt werden darf. Um mögliche Umwelt- oder Gesundheitsschäden durch unkontrollierte Müllentsorgung zu vermeiden, das Produkt verantwortlich recyceln, um eine nachhaltige Wiederverwendung der Materialressourcen zu fördern. Bitte das gebrauchte Gerät an den Rücknahme- und Sammelsystemen abgeben oder den Händler, bei dem das Produkt gekauft wurde, kontaktieren. Sie können das Produkt umweltgerecht recyceln.



Nur mit dem vom Hersteller genehmigten oder mit dem Gerät erworbenen Wagen, Ständer, Stativ, Halter oder Tisch benutzen. Beim Verwenden eines Wagens beim Bewegen der Wagen/Gerätekombination vorsichtig sein, um Verletzungen durch Umkippen zu vermeiden.



Dieses Symbol macht den Benutzer auf die Präsenz gefährlicher Spannung im Gehäuse des Produkts aufmerksam, die stark genug sein kann, um ein Stromschlag-Risiko für Personen darzustellen.



Dieses Symbol warnt den Benutzer, das Gehäuse des Produkts nicht zu zerlegen und weist darauf hin, dass es im Inneren keine durch den Benutzer austauschbare Teile gibt. Bringen Sie das Produkt zur Reparatur zu einem autorisierten Kundendienst-Zentrum.



Dieses Symbol weist darauf hin, dass das Produkt nur für den Innenbereich geeignet ist.



Dieses Symbol weist darauf hin, dass es sich um ein Produkt der KLASSE II handelt bzw. um ein doppelt isoliertes elektrisches Gerät, das keine Erdung erfordert.

Bei längerer Nichtbenutzung Netzstecker ziehen.

Das drahtlose Produkt:

1. Das drahtlose Produkt kann Kurzwellen-Funkfrequenzen erzeugen und mit dem normalen Gebrauch anderer elektronischer Geräten oder medizinischer Geräte stören.
2. Das Produkt ausschalten, wo es nicht zugelassen ist. Das Produkt nicht in medizinischen Einrichtungen, im Flugzeug, an Tankstellen, in der Nähe automatischer Tore, automatischer Brandmeldeanlagen oder anderer automatisierter Geräte verwenden.
3. Das Produkt nicht in einer Reichweite von 20 cm in der Nähe eines Herzschrittmachers verwenden. Die Funkwellen können den normalen Betrieb des Herzschrittmachers oder anderer medizinischer Geräte beeinträchtigen.

Deutsch

Was ist im Lieferumfang enthalten

Schachtelinhalt:

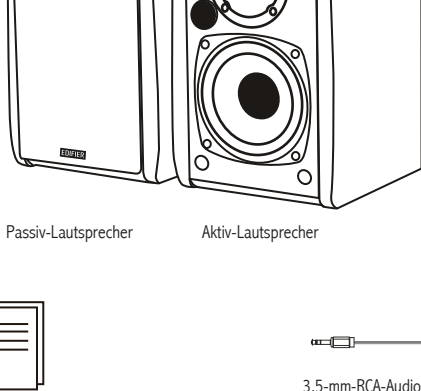

Passiv-Lautsprecher

Aktiv-Lautsprecher



Bedienungsanleitung



3,5-mm-RCA-Audiokabel (1,7 m)



Lautsprecherverbindungskabel (2,5 m)



3,5 (F)-RCA-Audio-Verbindungskabel (0,1 m)

Hinweis: Die Abbildungen dienen ausschließlich zur Veranschaulichung und können vom tatsächlichen Produkt abweichen.

Deutsch

Lautsprecherregler

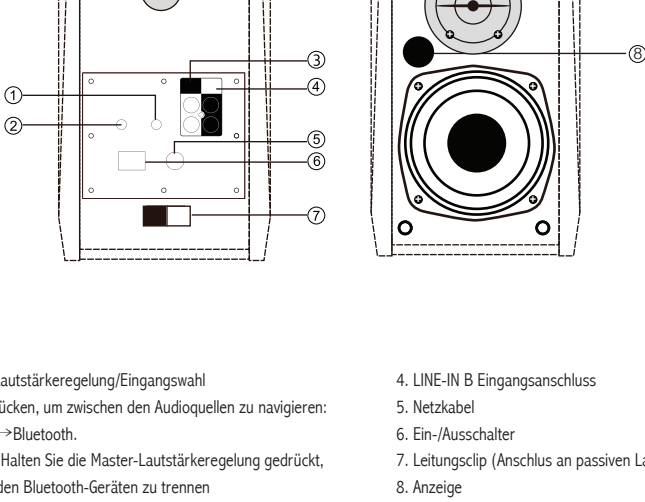

1. Master-Lautstärkeregelung/Eingangswahl
Hineindrücken, um zwischen den Audioquellen zu navigieren:
LINE-IN → Bluetooth.
Hinweis: Halten Sie die Master-Lautstärkeregelung gedrückt, um von den Bluetooth-Geräten zu trennen
2. Bassregler
3. LINE-IN A Eingangsanschluss
4. LINE-IN B Eingangsanschluss
5. Netzkabel
6. Ein-/Ausschalter
7. Leitungsclip (Anschluss an passiven Lautsprecher)
8. Anzeige
Grün: LINE-IN Modus
Blau: Bluetooth-Modus

Deutsch

Anschluss

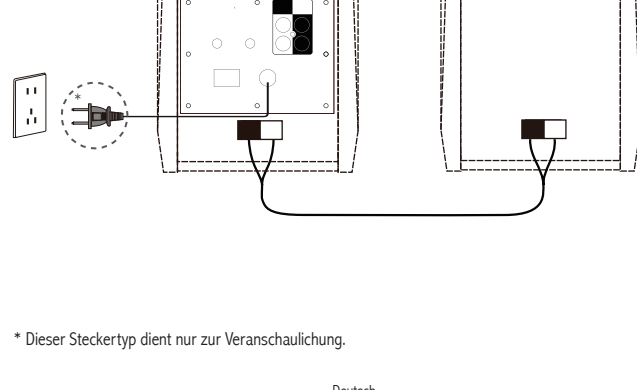

* Dieser Steckertyp dient nur zur Veranschaulichung.

Deutsch

LINE-IN Eingang

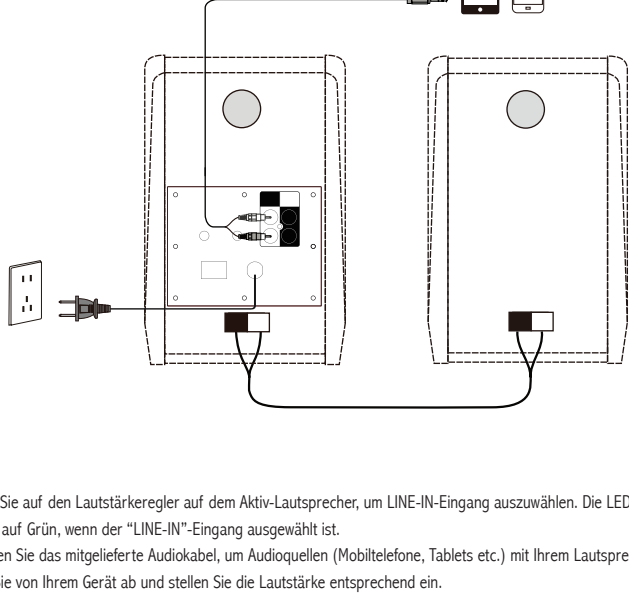

1. Drücken Sie auf den Lautstärkeregelung bei dem Aktiv-Lautsprecher, um LINE-IN-Eingang auszuwählen. Die LED-Anzeige wechselt auf Grün, wenn der "LINE-IN"-Eingang ausgewählt ist.
2. Verwenden Sie das mitgelieferte Audiokabel, um Audioquellen (Mobiltelefone, Tablets etc.) mit Ihrem Lautsprecher zu verbinden.
3. Spielen Sie von Ihrem Gerät ab und stellen Sie die Lautstärke entsprechend ein.

Deutsch

Bluetooth-Eingabe

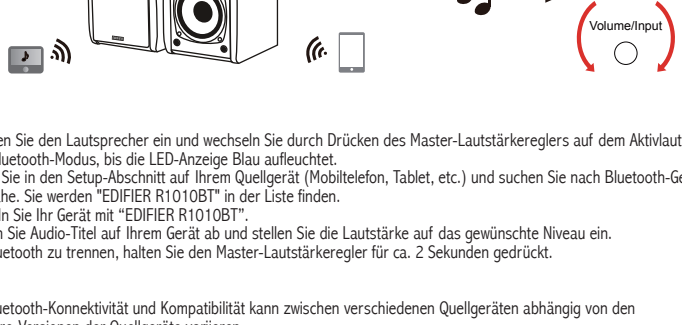

Kopplung

1. Schalten Sie den Lautsprecher ein und drücken Sie durch Drücken des Master-Lautstärkereglers auf dem Aktivlautsprecher zum Bluetooth-Modus, bis die LED-Anzeige Blau aufleuchtet.
2. Gehen Sie in den Setup-Abschnitt auf Ihrem Quellgerät (Mobiltelefon, Tablet, etc.) und suchen Sie nach Bluetooth-Geräten in der Nähe. Sie werden "EDIFIER R1010BT" in der Liste finden.
3. Kopplern Sie Ihr Gerät mit "EDIFIER R1010BT".
4. Spielen Sie Audio-Titel auf Ihrem Gerät ab und stellen Sie die Lautstärke auf das gewünschte Niveau ein.
5. Um Bluetooth zu trennen, halten Sie den Master-Lautstärkereglern für ca. 2 Sekunden gedrückt.

Hinweis:

1. Die Bluetooth-Konnektivität und Kompatibilität kann zwischen verschiedenen Quellgeräten abhängig von den Software-Versionen der Quellgeräte variieren.
2. Um die vollen Bluetooth-Funktionen des Produkts zu genießen, stellen Sie bitte sicher, dass Ihr mobiles Gerät ein A2DP-Profil hat.
3. Der PIN-Code zur Verbindung, falls erforderlich, ist "0000".

Koppelt gleichzeitig mit zwei Bluetooth-Geräten

Über den Lautsprecher kann gleichzeitig mit zwei verschiedenen Bluetooth-Geräten verbunden werden, um sicherzustellen, dass die Musik niemals anhält. Und so funktioniert es:

1. Stellen Sie eine Verbindung mit dem ersten Bluetooth-Gerät her
2. Stellen Sie nun eine Verbindung mit dem zweiten Bluetooth-Gerät her.

Num sollte es funktionieren. Der Lautsprecher wird mit beiden Geräten gleichzeitig verbunden. So können Sie und Ihre Freunde gleichzeitig von der Wiedergabeliste zweier Geräte wählen.

Deutsch

Technische Daten

Leistung:	R/L: 12W+12W
Eingangsart:	Dual-Stereo-RCA-Anschlüsse, Bluetooth
Eingangsempfindlichkeit:	Line-In A: 600mV±50mV Line-In B: 500mV±50mV Bluetooth: 400mVFS±50mVFS
Frequenzgang:	65Hz-17KHz
Bass-Treiber:	4 Zoll (106mm)
Hochton-Treiber:	Ø 13mm

EU-Konformitätserklärung

Frequenzband: 2.402GHz ~ 2.480GHz

RF Ausgangsleistung: ≤ 10 dBm (EIRP)

Keine Nutzungseinschränkungen vorhanden.

Deutsch

Fehlerbehebung

Kein Ton

- Überprüfen Sie, ob der Lautsprecher EINGESCHALTET ist.
- Überprüfen Sie, ob die Lautstärkereglern die Lautstärke zu erhöhen.
- Sorgen Sie dafür, dass die Audiokabel fest angeschlossen sind und die Eingabeeinstellungen des Lautsprechers korrekt eingestellt sind.
- Überprüfen Sie, ob von der Audioquelle ein Signal gesendet wird.

Keine Verbindung über Bluetooth möglich

- Vergewissern Sie sich, dass die Bluetooth-Funktion auf Ihrem Bluetooth-Gerät aktiviert und kompatibel ist. Halten Sie im Bluetooth-Modus den Lautstärkereglern gedrückt, um ein Bluetooth-Gerät zu trennen, danach können Sie wieder verbinden.
- Ein effektiver Bluetooth-Übertragungsbereich liegt bei ca. 10m; bitte halten Sie diesen Übertragungsbereich bei der Verwendung des Geräts ein.
- Stellen Sie eine Verbindung zu einem anderen Bluetooth-Gerät her.

Der R1010BT lässt sich nicht einschalten

Überprüfen Sie, ob das Gerät richtig an die Stromversorgung angeschlossen wurde und die Wandsteckdose eingeschaltet ist.

Aus den Lautsprechern wird ein Rauschen ausgesendet

Lautsprecher von EDIFIER erzeugen ein geringes Rauschen, wenn das Grundrauschen eines der anderen Audiogeräte zu groß ist. Trennen Sie die Audiokabel und drehen Sie die Lautstärke auf. Sollte in einem Abstand von einem Meter zum Lautsprecher kein Geräusch zu vernehmen sein, dann liegt bei diesem Produkt kein Problem vor.

Um mehr über EDIFIER zu erfahren, besuchen Sie bitte www.edifier.com

Bei Fragen zu Garantieleistungen unserer Produkte gehen Sie bitte auf die entsprechende Webseite Ihres Landes unter www.edifier.com und schauen Sie im Abschnitt Garantiebestimmungen nach.

USA und Kanada: service@edifier.ca

Südamerika: Besuchen Sie für örtliche Kontaktinformationen bitte www.edifier.com (Englisch) oder www.edifierla.com (Spanisch/Portugiesisch).

Deutsch

Für weitere Informationen besuchen Sie bitte unsere Website:

www.edifier.com



@Edifierglobal



@Edifier_Global



@Edifier_Global

Modell: EDF100047

Edifier International Limited
P.O. Box 6264
General Post Office
Hong Kong

Tel: +852 2522 6989
Fax: +852 2522 1989
www.edifier.com

© 2022 Edifier International Limited. Alle Rechte vorbehalten.
Gedruckt in China

HINWEIS:

Aufgrund notwendiger technischer Verbesserungen und Systemaktualisierungen können die hierin enthaltenen Informationen jederzeit und ohne vorherige Ankündigung geändert werden.

Produkte von EDIFIER werden für verschiedene Anwendungen entsprechend angepasst. Die in dieser Bedienungsanleitung verwendeten Fotos und Abbildungen können sich von denen des tatsächlichen Produkts geringfügig unterscheiden. Bei vorhandenem Unterschied ist das tatsächliche Produkt maßgeblich.

IT Istruzioni importanti sulla sicurezza

- Leggere attentamente le istruzioni. Conservarle in un luogo sicuro per riferimenti futuri.
- Usare esclusivamente gli accessori approvati dal costruttore.
- Installare lo strumento correttamente seguendo le istruzioni nella sezione connessione del dispositivo.
- Si raccomanda di usare il dispositivo ad una temperatura ambiente di 0-35°C. Si raccomanda di spedire e conservare il prodotto a una temperatura ambiente compresa tra 0-35°C.
- Per ridurre il rischio di incendio e scossa elettrica, non esporre il prodotto a pioggia o umidità.
- Non usare questo prodotto vicino all'acqua. Non immergere il prodotto in liquidi né esporlo ad acqua o spruzzi.
- Non installare o usare questo prodotto vicino a fonti di calore (ad es. termosifoni, radiatori, stufe o altri dispositivi che generano calore).
- Non posizionare oggetti che contengono liquidi, come vasi, sul prodotto; non posizionare fiamme libere, come candele accese, sul prodotto.
- Non bloccare le aperture di aerazione. Non inserire oggetti nelle aperture o nelle feritoie di aerazione. Ciò può causare incendi o scosse elettriche.
- Tenere un'area di rispetto sufficiente intorno al prodotto per mantenere una buona ventilazione (minimo 5cm consigliato).
- Non forzare la spina nel jack. Prima del collegamento, verificare che non ci siano blocchi nel jack e che la spina corrisponda al jack e sia orientata nella direzione corretta.
- Tenere gli accessori e parti forniti (come le viti) lontano dai bambini affinché non possano essere ingoiate per errore.
- Non aprire o rimuovere l'alloggiamento da soli. Questo può esporvi a tensioni pericolose o ad altri pericoli. Indipendentemente dalla causa del danno (ad esempio un cavo o una spina danneggiati, l'esposizione a schizzi di liquido o corpi estranei che cadono all'interno, l'esposizione a pioggia o umidità, un prodotto che non funziona o è stato fatto cadere, ecc.), la riparazione deve essere effettuata immediatamente da un tecnico professionista autorizzato.
- Prima di pulire il prodotto con un panno asciutto, spegnere sempre prima il prodotto e scollegare la spina di alimentazione.
- Non usare mai acidi forti, alcali, benzina, alcol o altri solventi chimici per pulire la superficie del prodotto. Usare esclusivamente solventi neutri o acqua pulita per la pulizia.
- Il prodotto deve essere utilizzato ad un'altitudine inferiore a 2000m.



La musica eccessivamente alta può portare a perdita dell'udito. Tener il volume ad un livello sicuro.



Il corretto smaltimento di questo prodotto. Questo simbolo indica che questo prodotto non deve essere smaltito insieme agli altri rifiuti domestici in tutta la UE. Per prevenire possibili danni all'ambiente o alla salute umana a causa dello smaltimento incontrollato dei rifiuti, riciclarla responsabilmente per promuovere il riutilizzo delle risorse materiali. Per restituire il vostro dispositivo usato, servirsì dei sistemi di smaltimento e di raccolta o contattare il rivenditore dove il prodotto è stato acquistato. Loro possono ritirare questo prodotto per un riciclaggio ecologicamente sicuro.



Utilizzare solo con carrello, supporto, treppiedi, staffa o tavola come specificata dal produttore o venduta con l'apparecchio. Quando si utilizza un carrello, fare attenzione quando si sposta il carrello/l'apparecchio insieme per evitare il pericolo di ribaltamento.

Avvertenza sull'alimentazione:

1. Posizionare il prodotto vicino alla presa elettrica per agevolarne l'uso.
2. Prima dell'uso, assicurarsi che la tensione di esercizio sia uguale all'alimentazione elettrica locale. Si può trovare la corretta tensione di esercizio sulla targhetta del prodotto.
3. Per motivi di sicurezza, scollegare il prodotto durante i temporali o quando non viene utilizzato per lunghi periodi di tempo.
4. In condizioni normali l'alimentatore può riscaldarsi. Mantenere una buona ventilazione nell'area a prestare attenzione.
5. La targhetta del prodotto e le etichette con le avvertenze di sicurezza sono situate sulla custodia o sul fondo del prodotto o dell'adattatore di alimentazione.



Questo simbolo avverte l'utente della presenza di tensioni pericolose non isolate all'interno dell'involucro del prodotto che potrebbero essere di grandezza sufficiente da costituire un pericolo di scosse elettriche per le persone.



Questo simbolo avverte l'utente di non smontare l'involucro del prodotto e che non vi sono parti sostituibili dall'utente all'interno. Portare il prodotto presso un centro di assistenza autorizzato per la riparazione.



Questo simbolo indica che il prodotto è destinato esclusivamente all'uso in ambienti interni.



Questo simbolo indica che si tratta di un prodotto di CLASSE II o di un dispositivo elettrico a doppio isolamento che non necessita di messa a terra.

La spina principale o il connettore apparecchio è utilizzato per scollegare l'apparecchio, l'apparecchio scollegato deve rimanere pronto per funzionare.

Prodotti wireless:

1. I prodotti wireless possono generare radiofrequenze a onde corte ed interferire con il normale uso di altri dispositivi elettronici o apparecchiature mediche.
2. Spegner il prodotto quando non è consentito. Non usare il prodotto in strutture mediche, in aereo, presso i distributori di benzina, vicino a cancelli automatici, sistemi di allarme anti-incendio automatici o altri dispositivi automatici.
3. Non usare il prodotto in prossimità di pacemaker entro una distanza di 20cm. Le onde radio possono influire sul normale funzionamento del pacemaker o di altri dispositivi medici.

Italiano

Contenuto della confezione

Contenuto della confezione:

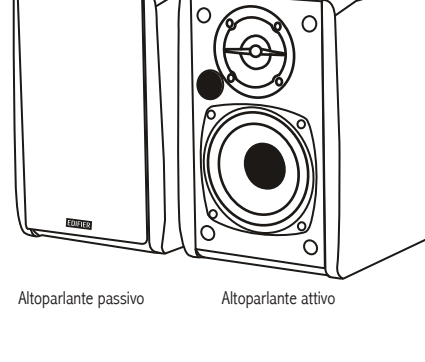

Altoparlante passivo

Altoparlante attivo

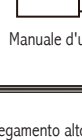

Manuale d'uso

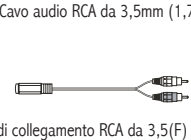

Cavo audio RCA da 3,5mm (1,7M)

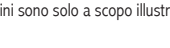

Cavo di collegamento altoparlanti (2,5M)

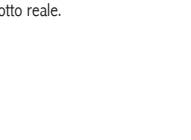

Cavo di collegamento RCA da 3,5(F) (0,1M)

Nota: Le immagini sono solo a scopo illustrativo e possono differire dal prodotto reale.

Italiano

Controlli degli altoparlanti

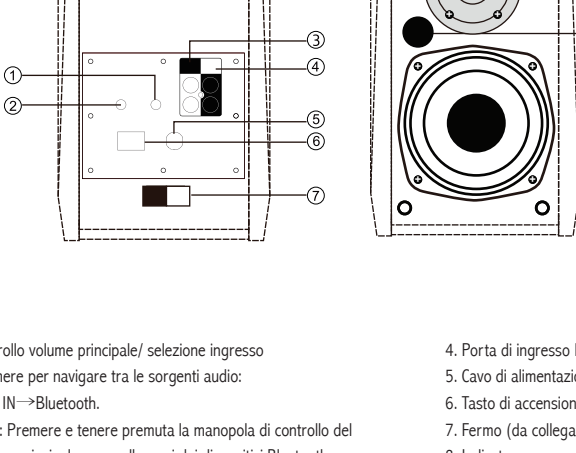

1. Controllo volume principale/ selezione ingresso
Premere per navigare tra le sorgenti audio:
LINE IN → Bluetooth.
Nota: Premere e tenere premuta la manopola di controllo del volume principale per scollegarsi dai dispositivi Bluetooth
2. Regolazione bassi
3. Porta di ingresso LINE IN A
4. Porta di ingresso LINE IN B
5. Cavo di alimentazione
6. Tasto di accensione
7. Fermo (da collegare all'altoparlante passivo)
8. Indicatore
verde: modalità LINE IN
blu: Modalità Bluetooth

Italiano

Collegamento

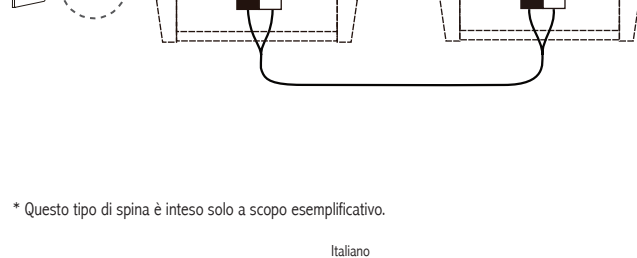

* Questo tipo di spina è inteso solo a scopo esemplificativo.

Italiano

Ingresso LINE IN

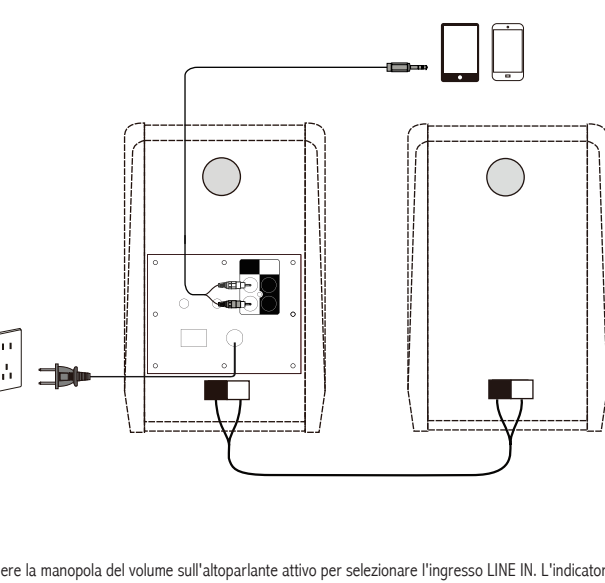

1. Premere la manopola del volume sull'altoparlante attivo per selezionare l'ingresso LINE IN. L'indicatore LED diventa verde quando l'ingresso "LINE IN" viene selezionato.
2. Usare il cavo audio incluso per collegare le sorgenti audio (telefoni cellulari, tablet ecc.) all'altoparlante.
3. Riprodurre la musica dal dispositivo e regolare il volume a piacere.

Italiano

Ingresso Bluetooth

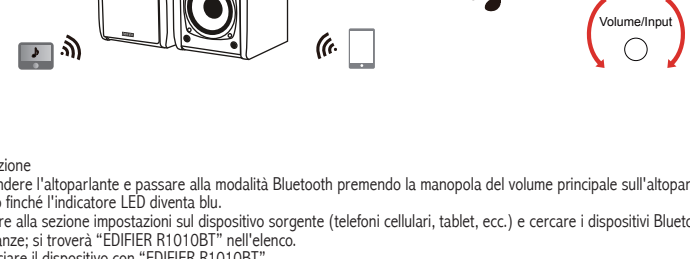

1. Accendere l'altoparlante e passare alla modalità Bluetooth premendo la manopola del volume principale sull'altoparlante attivo finché l'indicatore LED diventa blu.
2. Andare alla sezione impostazioni sul dispositivo sorgente (telefoni cellulari, tablet, ecc.) e cercare i dispositivi Bluetooth nelle vicinanze: si troverà "EDIFIER R1010BT" nell'elenco.
3. Associare il dispositivo con "EDIFIER R1010BT".
4. Riprodurre i brani audio sul dispositivo e regolare il volume al livello desiderato.
5. Per scollegare il Bluetooth, premere e tenere premuto il controllo del volume principale per circa 2 secondi.

Nota:

1. La connettività e la compatibilità Bluetooth possono essere diverse tra vari dispositivi sorgente, in base alle versioni software dei dispositivi sorgente.
2. Per godere delle funzioni Bluetooth complete di questo prodotto, assicurarsi che il dispositivo mobile abbia il profilo A2DP. Si codifica PIN per il collegamento è "0000" se necessario.

Il sistema con due dispositivi Bluetooth contemporaneamente

1. Effettuare l'associazione con il primo dispositivo Bluetooth.
2. Ora, effettuare l'associazione con il secondo dispositivo Bluetooth.
3. Ecco fatto. L'altoparlante è connesso ad entrambi i dispositivi contemporaneamente permettendo a voi e ai vostri amici di scegliere e riprodurre la musica da due dispositivi.

Italiano

Specifiche

Potenza di uscita:	R/L: 12W+12W
Tipo di ingresso:	Doppie porte RCA stereo, Bluetooth
Sensibilità in ingresso:	Line in A: 600mV±50mV Line in B: 500mV±50mV Bluetooth: 400mVFS±50mVFS
Risposta in frequenza:	65Hz-17KHz
Driver bassi:	4 pollici (106mm)
Driver alti:	∅ 13mm

Dichiarazione per l'Unione Europea

Frequenza di Banda: 2.402GHz ~ 2.480GHz

Potenza di Uscita RF: < 10 dBm (EIRP)

Non vi sono restrizioni d'uso.

Italiano

Risoluzione dei problemi

Nessun suono

- Verificare se gli altoparlanti sono in stato ON.
- Provare ad attivare il volume usando il controllo del volume.
- Assicurarsi che i cavi audio siano ben collegati e che l'ingresso sia impostato correttamente sugli altoparlanti.
- Verificare che vi sia un segnale in uscita dalla sorgente audio.

Impossibile collegarsi tramite Bluetooth

- Assicurarsi che la funzionalità Bluetooth sia attivata e compatibile con il vostro dispositivo Bluetooth.
- Scollegare qualsiasi dispositivo Bluetooth tenendo premuta la manopola del volume in modalità Bluetooth, quindi riprovare il collegamento.
- La portata effettiva della trasmissione Bluetooth è 10 metri; assicurarsi che l'uso sia entro questo intervallo.
- Provare a collegare un altro dispositivo Bluetooth.

L' R1010BT non si accende

- Verificare che l'alimentazione elettrica sia collegata o se la presa a muro è accesa.

Rumore proveniente dagli altoparlanti

- Gli altoparlanti EDIFIER generano pochissimo rumore, mentre il rumore di background di alcuni dispositivi audio è decisamente troppo alto. Scollegare i cavi audio e alzare il volume, se non si avverte alcun rumore a 1 metro di distanza dall'altoparlante, non sussiste alcun problema con questo prodotto.

Per sapere di più su EDIFIER, visitare il sito www.edifier.com

Per domande sulla garanzia EDIFIER, visitare la relativa pagina del paese sul sito www.edifier.com e consultare la sezione intitolata Condizioni di garanzia.

USA e Canada: service@edifier.ca

Sud America: Visitare il sito www.edifier.com (inglese) o www.edifierla.com (spagnolo/portoghese) per informazioni locali di contatto.

Italiano

Per maggiori informazioni, visitate il nostro sito web:

www.edifier.com



@Edifierglobal



@Edifier_Global



@Edifier_Global

Modello: EDF100047

Edifier International Limited
P.O. Box 6264
General Post Office
Hong Kong

Tel: +852 2522 6989
Fax: +852 2522 1989

www.edifier.com

© 2022 Edifier International Limited. Tutti i diritti riservati.
Stampato in Cina

COMUNICAZIONE:

Per necessità di miglioramenti tecnici e aggiornamenti del sistema le informazioni qui contenute possono essere soggette a modifiche periodiche senza preavviso.

I prodotti EDIFIER verranno personalizzati per applicazioni diverse. Le immagini mostrate in questo manuale possono differire leggermente dal prodotto reale. In caso di eventuali differenze, prevale il prodotto reale.

PT Instruções de segurança importantes

- Por favor, leia as instruções com atenção. Guarde-as num local seguro para referência futura.
- Use apenas acessórios aprovados pelo fabricante.
- Instale o instrumento corretamente seguindo as instruções na secção de ligação do dispositivo.
- Recomenda-se a utilização do produto num ambiente de 0-35°C. Recomenda-se o envio e o armazenamento do produto num ambiente de 0-35°C.
- Para reduzir o risco de incêndio e choque elétrico, não exponha o produto à chuva nem à humidade.
- Não use este produto perto da água. Não mergulhe o produto em nenhum líquido nem o exponha a gotas ou salpicos.
- Não instale nem use este produto perto de nenhuma fonte de calor (por ex., aquecedores, fornos, radiadores ou outros dispositivos que gerem calor).
- Não coloque nenhum objeto com líquido, como copos, sobre o produto; nem coloque chamas nuas, como velas acesas sobre o produto.
- Não bloqueie nenhuma abertura de ventilação. Não insira nenhum objeto nas aberturas de ventilação ou ranhuras.
- Poderá causar um incêndio ou choque elétrico. Mantenha um espaço suficiente à volta do produto para manter uma boa ventilação (mínimo de 5cm recomendado).
- Não force uma ficha na tomada. Antes de ligar, verifique se a tomada está bloqueada e se a ficha corresponde à tomada e se está orientada para a direção correta.
- Mantenha os acessórios e peças fornecidos (como parafusos) longe das crianças, para evitar que sejam ingeridos pelas mesmas, por engano.
- Não abra nem remova a estrutura. Poderá ficar exposto a tensão perigosa ou a outros riscos perigosos. Independentemente da causa dos danos (tais como, danos no cabo ou ficha, exposição a salpicos ou queda de objetos estranhos no produto, exposição à chuva ou humidade, não funcionamento ou queda do produto, etc.), a reparação terá de ser executada imediatamente por um profissional de reparação autorizado.
- Antes de limpar o produto com um pano seco, desligue-o sempre e retire a ficha da tomada primeiro.
- Nunca use ácido forte, álcali, gasolina, álcool ou outros solventes químicos para limpar a superfície do produto. Use apenas solventes neutros ou água limpa para limpar.
- O produto tem de ser usado a uma altitude inferior a 2000m.



A música excessivamente alta pode conduzir à perda de audição. Por favor, mantenha o volume num nível seguro.



Este símbolo no produto ou na embalagem indica que este não deve ser eliminado juntamente com o lixo doméstico. Em vez disso, deve entregá-lo num ponto de recolha apropriado para a reciclagem de equipamentos elétricos e eletrónicos. A recolha e reciclagem do seu equipamento em separado no momento de eliminá-lo irá ajudar a preservar os recursos naturais e a assegurar a sua reciclagem de forma a proteger a saúde humana e o ambiente. Para mais informações sobre o local onde poderá entregar o seu equipamento para reciclagem, contacte os serviços municipalizados ou a empresa de recolha de detritos da sua área de residência, ou a loja onde adquiriu o produto.



Utilize apenas com o carrinho, suporte, tripé, apoio ou mesa especificados pelo fabricante ou vendido com o aparelho. Quando utilizar um carrinho, tenha cuidado ao mover o conjunto carrinho/aparelho para que não ocorram ferimentos se este tombar.

Aviso de potência:

1. Coloque o produto perto da saída de potência para uma utilização fácil.
2. Antes de usar, certifique-se de que a tensão de funcionamento é igual à tensão de alimentação local. A tensão de funcionamento correta encontra-se na placa do produto.
3. Para fins de segurança, retire a ficha do produto da tomada durante trovoadas ou sempre que não usar o produto durante muito tempo.
4. Em condições normais, a fonte de alimentação pode ficar quente. Mantenha uma boa ventilação na área e tenha cuidado.
5. Placa com o nome do produto e etiquetas de aviso na carcaça ou na parte inferior do produto ou do adaptador de energia.



Este símbolo serve para alertar o utilizador para a presença de tensão perigosa não isolada dentro do compartimento do produto, a qual pode ter magnitude suficiente para constituir um risco de choque elétrico para as pessoas.



Este símbolo serve para avisar o utilizador para não desmontar o compartimento do produto e que não existem peças passíveis de substituição pelo utilizador. Leve o produto a um centro de reparação autorizado para reparação.



Este símbolo indica que o produto destina-se apenas ao uso no interior.



Este símbolo indica que o produto é CLASSE II ou um dispositivo elétrico com duplo isolamento sem ligação à terra necessária.

A ficha de ALIMENTAÇÃO ou adaptador é utilizado como forma para desligar o aparelho e deve manter-se pronto a ser utilizado.

Produtos sem fio:

1. Os produtos sem fios podem gerar frequências de rádio de ondas curtas e interferir com a utilização normal de outros dispositivos eletrónicos ou equipamento médico.
2. Desligue o produto quando não for permitido usá-lo. Não use o produto em instalações médicas, em aviões, em bombas de gasolina, perto de portões automáticos, sistemas de alarme de incêndio automáticos ou outros dispositivos automatizados.
3. Não use o produto perto de um pacemaker, a menos de 20cm de distância. As ondas de rádio podem afetar o funcionamento normal do pacemaker ou outros dispositivos médicos.

Português

O que está Na Caixa

Conteúdo da Caixa:

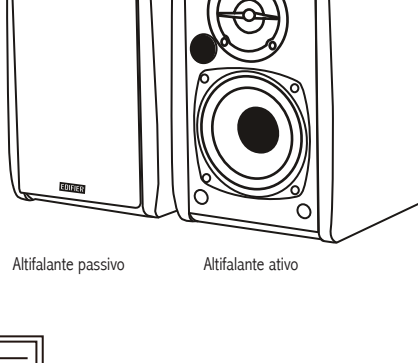

Altifalante passivo

Altifalante ativo



Manual do utilizador



Cabo de áudio de 3,5mm-RCA (1,7M)



Cabo de ligação do altifalante (2,5M)



Cabo de ligação de áudio de 3,5(F)-RCA (0,1M)

Nota: As imagens são apenas ilustrativas e podem diferir do produto real.

Português

Vista traseira

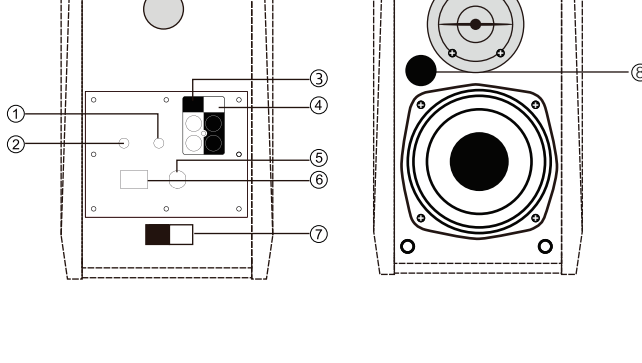

1. Controle de volume principal / Seleção da entrada
Prima para navegar entre fontes de áudio:
LINE IN → Bluetooth
Nota: Prima e mantenha premido o controlo principal do volume para desligar de dispositivos Bluetooth
2. Ajuste de Graves
3. Conector de entrada para cabo LINE IN A
4. Conector de entrada para cabo LINE IN B
5. Cabo de alimentação
6. Interruptor de energia
7. Conector para alto-falantes Principal & Secundário
8. Indicador
Verde: modo LINE IN
Azul: modo Bluetooth

Português

Ligação

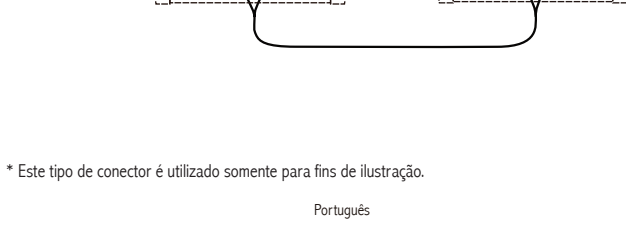

* Este tipo de conector é utilizado somente para fins de ilustração.

Português

LINE IN entrada

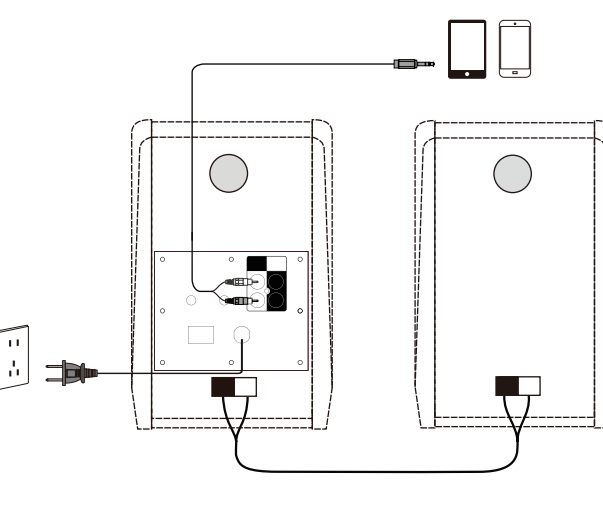

1. Prima o marcador de volume no altifalante ativo para selecionar a entrada LINE IN. O indicador LED fica verde quando a entrada "LINE IN" é selecionada.
2. Use o cabo de áudio fornecido para ligar fontes de áudio (telemóveis, tablets etc.) ao seu altifalante.
3. Reproduza a partir do seu dispositivo e ajuste o volume conforme necessário.

Português

Entrada Bluetooth

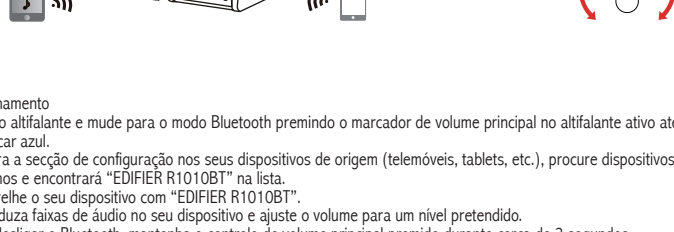

1. Ligue o altifalante e mude para o modo Bluetooth premindo o marcador de volume principal no altifalante ativo até o indicador LED ficar azul.
2. Vá para a secção de configuração nos seus dispositivos de origem (telemóveis, tablets, etc.), procure dispositivos Bluetooth próximos e encontrará "EDIFIER R1010BT" na lista.
3. Emparelhe o seu dispositivo com "EDIFIER R1010BT".
4. Reproduza faixas de áudio no seu dispositivo e ajuste o volume para um nível pretendido.
5. Para desligar o Bluetooth, mantenha o controlo de volume principal premido durante cerca de 2 segundos.

Nota:

1. A conectividade e compatibilidade Bluetooth podem ser diferentes entre os dispositivos de origem, dependendo das versões de software dos mesmos.
2. Para desfrutar de todas as funções Bluetooth deste produto, certifique-se de que o seu dispositivo móvel suporta o perfil A2DP.
3. Se necessário, o código PIN para a ligação é "0000".

Emparelhamento com dois dispositivos Bluetooth em simultâneo

O altifalante consegue ligar simultaneamente a dois dispositivos Bluetooth diferentes para garantir que a música nunca para. Funciona da seguinte maneira:

1. Emparelhamento com o primeiro dispositivo Bluetooth.
 2. Faça agora o emparelhamento com o segundo dispositivo Bluetooth.
- Concluiu o procedimento. O altifalante está ligado a ambos os dispositivos ao mesmo tempo o que lhe permite, juntamente com o seu amigo, selecionar e ouvir música dos dois dispositivos.

Português

Especificações

Potência de saída:	D/E: 12W+12W
Tipo de entrada:	Portas RCA estéreo duplas, Bluetooth
Sensibilidade de entrada:	Entrada da linha A: 600mV±50mV Entrada da linha B: 500mV±50mV Bluetooth: 400mFFS±50mFFS
Resposta de frequência:	65Hz-17KHz
Unidade de graves:	4 polegadas (106mm)
Unidade de agudos:	Ø 13mm

Declaração para UE

Banda de Frequência: 2.402GHz ~ 2.480GHz

RF Potência de Saída: ≤ 10 dBm (EIRP)

Não existem restrições à utilização.

Português

Resolução de problemas

Sem som

- Verifique se o altifalante está LIGADO.
- Tente aumentar o volume utilizando o controlo do volume.
- Certifique-se de que os cabos de áudio estão bem ligados e que a entrada está corretamente selecionada nos altifalantes.
- Verifique se existe saída do sinal do dispositivo de áudio fonte.

Não é possível ligar por Bluetooth

- Certifique-se de que a funcionalidade Bluetooth está ativada e que é compatível com o seu dispositivo Bluetooth. Desligue de qualquer dispositivo Bluetooth premindo e mantendo premido o botão de controlo do volume no modo Bluetooth, e tente ligar novamente.
- O alcance efetivo da transmissão por Bluetooth é de 10 metros; certifique-se de que está a operar dentro desse alcance máximo.
- Tente ligar-se a outro dispositivo Bluetooth.

O R1010BT não se liga

- Verifique se a fonte de alimentação principal está ligada ou se a tomada de parede tem corrente.

Ruído proveniente das colunas

- As colunas EDIFIER geram pouco ruído, ao passo que o ruído de fundo de alguns dispositivos de áudio é bastante alto. Desligue os cabos de áudio e aumente o volume, se não escutar nenhum som a 1 metro de distância da coluna, significa que existe um problema com este produto.

Para mais informações sobre a EDIFIER, consulte o site www.edifier.com

Para obter informações sobre a garantia da EDIFIER, acesse à página relevante do país em www.edifier.com e consulte a secção dos Termos da Garantia.

EUA e Canadá: service@edifier.ca

América do Sul: Visite o site www.edifier.com (Inglês) ou www.edifierla.com (Espanhol/Português) para obter informações sobre o contacto local

Português

Para mais informações, por favor, acesse nosso site:

www.edifier.com



@Ediferglobal



@Edifier_Global



@Edifier_Global

Modelo: EDF100047

Edifier International Limited

P.O. Box 6264

General Post Office

Hong Kong

Tel: +852 2522 6989

Fax: +852 2522 1989

www.edifier.com

© 2022 Edifier International Limited. Todos os direitos reservados.

Impresso na China

AVISO:

Para a necessidade de melhoramento técnico e atualização do sistema, as informações contidas neste documento poderão ser sujeitas a alteração, periodicamente, sem aviso prévio.

Os produtos da EDIFIER serão personalizados para aplicações diferentes. As imagens e ilustrações apresentadas nesta manual poderão ser ligeiramente diferentes do produto real. Se for encontrada qualquer diferença, prevalece o produto real.

JP 安全上の重要事項

- ・説明書をよく読み、いつでも読めるように適切に保管してください。
- ・メーカーが指定した付属品/アクセサリを使用してください。
- ・本機を正しく接続するため、接続図の説明に従ってください。
- ・本機は0-35°Cの環境で使用することをおすすめします。本製品は0~35°Cの環境で配送および保管することをおすすめします。
- ・火災、感電のおそれをおさためにするため、雨天下を含め湿気が多い場所には本機を置かないでください。水滴/液滴がかからないようにしてください。
- ・熱源(ヒーター、ストーブなど)の近くに置かないでください。
- ・瓶など液体の入った物を本器の上に置かないでください。火のついたロウソクなどの物を本器に置かないでください。
- ・換気用の開口部をふさがないでください。換気用の開口/穴に物を入れないでください。火災、感電の原因になります。
- ・本機は通気の良い場所に置き、天面、側面は5cm空けてください。
- ・プラグはジャックにしっかり差し込んでください。接続前、ジャックが塞がれていないか、また、プラグがジャックに適合し、正しい向きか確認してください。
- ・付属のアクセサリ、パーツは、飲み込むことがないように小さいお子さんが触れないところに置いてください。
- ・ハウジングは分解しないでください。感電などのおそれがあります。本機が動作しない、落下等による破損、水や雨に晒す等した場合は、直ちに使用を中止し修理に出してください。
- ・本器を乾いた布で拭く前に必ず電源を切り、電源プラグを外してください。
- ・本器の表面を拭く強い酸、アルカリ、ガソリン、アルコールなどの溶剤は使用しないでください。掃除には中性洗剤か水を使用してください。
- ・本機は2千メートルの標高以下でご使用ください。

 音楽の音量に注意してください。聴覚を損なうことがあります。音量は安全な範囲に保ってください。

 この記号は、法令や規制に従い、本機を廃棄またはリサイクルすることを示します。

 使用するのはメーカー指定か、本製品付属のカート、スタンド、三脚、ブラケット、またはテーブルのみです。カート使用時、カートを本製品とともに移動する時は転倒しないよう注意してください。

電源警告:

1. 使いやすいうように本器をコンセントの近くに置いてください。
2. 使用前、動作電圧が使用場所と同じ電源であることを確認します。正しい動作電圧は本器に記載してあります。
3. 安全のため、落雷の恐れのあるとき、または長期間使用しないときは本機の電源コードを外してください。
4. 通常環境でも本体が熱くなることがあります。通気を良くし、使用場所に注意してください。
5. 製品本機ハウジング、底面、電源アダプターの製品ネームプレートと安全警告ラベル。

 この記号は、人に電気ショックを与える可能性のある、高電圧部分が本機の内部にあることをユーザーに知らせるものです。

 この記号は、本器を分解しないように警告するものです。内部にユーザーが交換できるパーツはありません。修理は指定サービスセンターに依頼してください。

 この記号は屋内専用であることを示します。

 この記号は、本機がクラスII、二重絶縁電気機器で、アースの必要のないことを示します。

「主電源」プラグは切断装置として使用します。切断装置はすぐに使用できる状態にしておきます。

ワイヤレス製品の場合:

1. ワイヤレス製品は短波を出し、他の電子機器、医療機器などに干渉することがあります。
2. 使用できない時は製品の電源を切ってください。製品は医療施設、飛行機、ガンソリスタンド、自動ゲート近く、自動火災報知機、他の自動化装置などで使用しないでください。
3. 製品はベースメーカーの20cm以内で使用しないでください。無線電波はベースメーカーなどの医療機器の通常動作に影響を与えることがあります。

日本語

箱の中は何ですか

箱の中身:

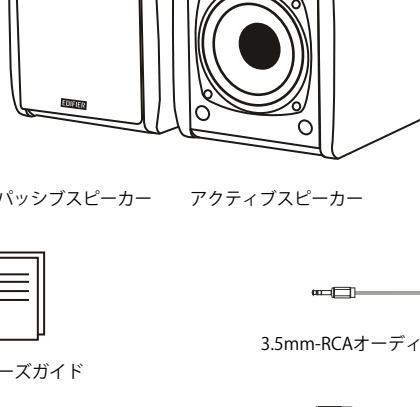

パッシブスピーカー アクティブスピーカー

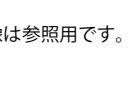

ユーザーズガイド



3.5mm-RCAオーディオケーブル (1.7M)



スピーカー接続ケーブル (2.5M)



3.5(F)-RCAオーディオ接続ケーブル (0.1M)

注: 画像は参照用です。

日本語

スピーカーコントロール

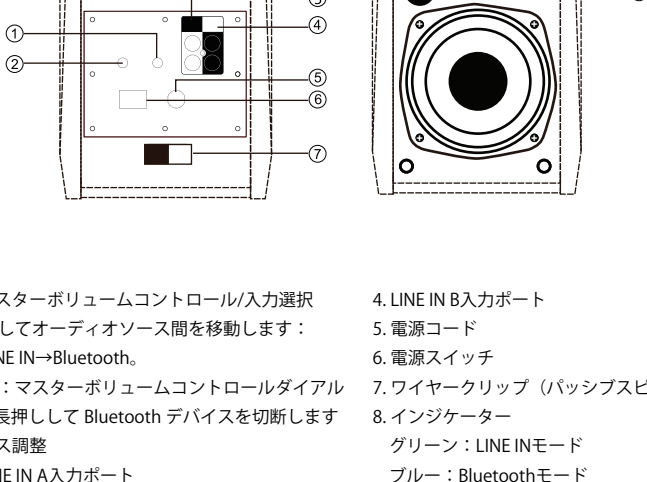

1. マスターボリュームコントロール/入力選択
押ししてオーディオソース間を移動します:
LINE IN→Bluetooth。
注: マスターボリュームコントロールダイヤルを長押しして Bluetooth デバイスを切断します
2. バス調整
3. LINE IN A 入力ポート
4. LINE IN B 入力ポート
5. 電源コード
6. 電源スイッチ
7. ワイヤークリップ (パッシブスピーカーに接続)
8. インジケータ
グリーン: LINE INモード
ブルー: Bluetoothモード

日本語

接続図

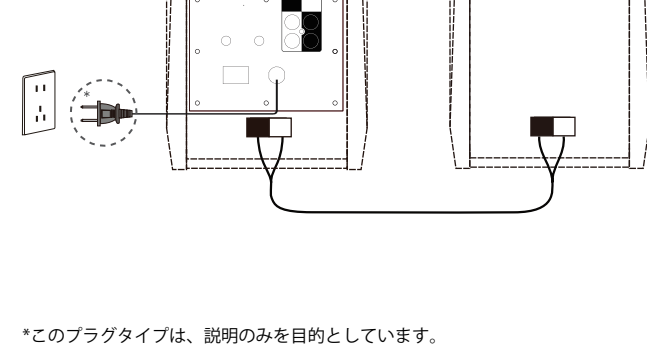

*このプラグタイプは、説明のみを目的としています。

日本語

LINE IN 入力

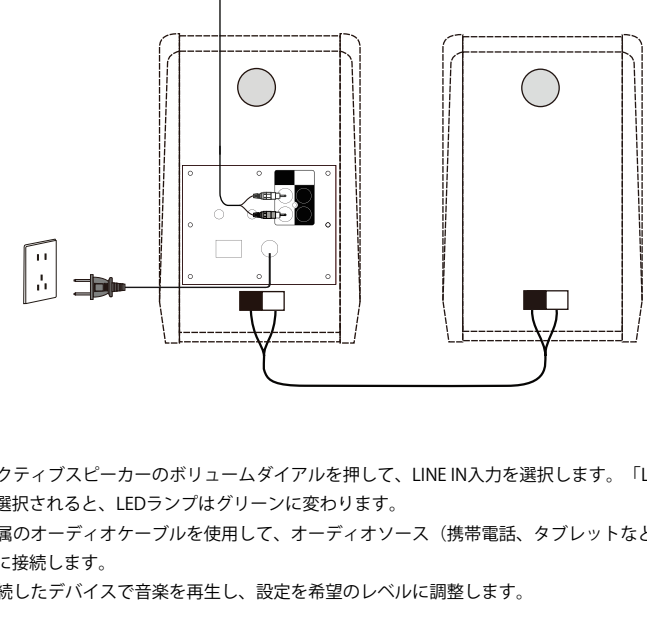

1. アクティブスピーカーのボリュームダイヤルを押しして、LINE IN 入力を選択します。「LINE IN」入力を選択されると、LEDランプはグリーンに変わります。
2. 付属のオーディオケーブルを使用して、オーディオソース (携帯電話、タブレットなど) をスピーカーに接続します。
3. 接続したデバイスで音楽を再生し、設定を希望のレベルに調整します。

日本語

Bluetooth 入力

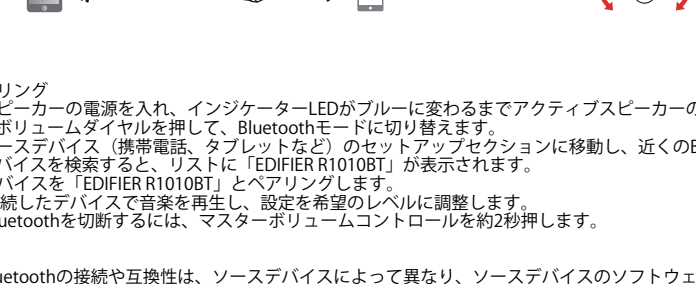

1. ペアリング
スピーカーの電源を入れ、インジケータLEDがブルーに変わるまでアクティブスピーカーのマスターボリュームダイヤルを押しして、Bluetoothモードに切り替えます。
2. ソースデバイス (携帯電話、タブレットなど) のセットアップセクションに移動し、近くのBluetoothデバイスを検索すると、リストに「EDIFIER R1010BT」が表示されます。
3. デバイスを「EDIFIER R1010BT」にペアリングします。
4. Bluetoothの製品は、さまざま用途を再生し、設定を希望のレベルに調整します。
5. Bluetoothを切断するには、マスターボリュームコントロールを約2秒押しします。

注:

1. Bluetoothの接続や互換性は、ソースデバイスによって異なり、ソースデバイスのソフトウェアバージョンによって異なります。
2. 本製品のBluetooth機能の全てを楽しんでいただくために、お客様のオーディオ機器にA2DPプロファイルがあることを確認してください。
3. バスキーの要求があった場合「0000」を入力します。

2つの Bluetooth デバイスに同時にペアリング
スピーカーは2つの異なるBluetoothデバイスと同時に接続できるため、音楽が止まることはありません。仕組みは次のとおりです。

1. 1番目のBluetoothデバイスとペアリングします
 2. 2番目のBluetoothデバイスとペアリングします
- これで完了します。スピーカーは両方のデバイスに同時に接続されているため、あなたと友人は2つのデバイスから音楽を選択して再生できます。

日本語

仕様

実用最大出力:	R/L: 12W+12W
入力タイプ:	デュアルステレオRCAポート、Bluetooth
入力感度:	Line in A: 600mV±50mV Line in B: 500mV±50mV
再生周波数帯域:	Bluetooth: 400mFFS±50mFFS 65Hz-17KHz
バスドライバー:	4インチ(106mm)
高音ドライバー:	Φ 13mm

EU ための宣言

周波数帯域: 2.402GHz ~ 2.480GHz
RF 出力: ≤10 dBm (EIRP)
使用制限はありません。

日本語

トラブルシューティング

音がない

- ・スピーカーがオンになっていますか。
- ・音量調節で音量を上げてみてください。
- ・接続したケーブルに異常はありませんか、入力に合ったスイッチを選択しているか確認します。
- ・音源から信号が出力されているか確認します。

Bluetoothで接続できない

- ・スピーカーが Bluetooth 入力にセットされているか確認してください。他のオーディオ入力モードにあると Bluetooth は接続しません。Bluetooth デバイスから切断するには、Bluetooth モードでボリュームダイヤルを長押しし、もう一度やり直します。
- ・有効なBluetooth転送範囲は、10メートルです。この範囲で操作を行ってください。
- ・別のBluetoothデバイスで接続してみてください。

R1010BTの電源が入らない

- ・電源ケーブルはコンセントに差し込まれていますか、パワースイッチはONですか。

スピーカーからノイズ

- ・EDIFIER スピーカーは、オーディオデバイスのバックグラウンドノイズが大きすぎる時、ノイズを少し発生します。オーディオケーブルを外し、ボリュームを上げてみてください。スピーカーから1メートル離れて音が聞こえない場合、本製品には問題ありません。

EDIFIERについて詳しくはwww.edifier.comをご覧ください

EDIFIERの保証については、www.edifier.comの関連ページを参照し、保証条件(Warranty Terms)というセクションをご覧ください。

日本語

詳細情報は当社ウェブサイトをご覧ください:

www.edifier.com



@Edifierglobal



@Edifier_Global



@Edifier_Global

モデル: EDF100047

Edifier International Limited
P.O. Box 6264
General Post Office
Hong Kong

電話: +852 2522 6989
ファックス: +852 2522 1989
www.edifier.com

© 2022 Edifier International Limited. 禁無断転載
印刷: 中国

ご注意

本書に記載の情報は、技術の改良、システムのアップグレードなどのため、予告なく変更されることがあります。

EDIFIERの製品は、さまざまな用途を考慮してカスタマイズされます。本書の図や写真は実際の製品と異なることがあります。その場合、実際の製品設計が優先します。